

CAMION MALAXEUR

DB 1200

HYDROSTATIQUE

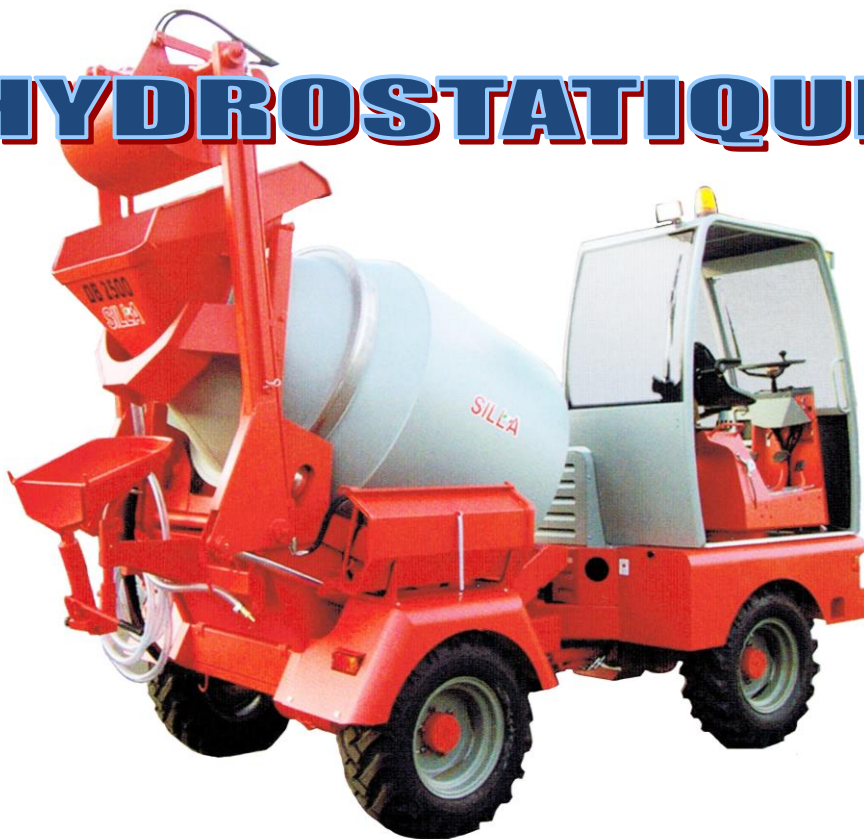

SILCA

Macchine Edili e Stradali s.r.l.
Via S. Gimignano n°96 Poggibonsi (SI) – Italie
e-mail : silla@temainf.it Site internet : www.sillaitaly.com

REV. 1 du 28/01/15

	INDEX	Page
1	INTRODUCTION	2
2	MARQUAGE	2
3	AVERTISSEMENTS GÉNÉRAUX	3
4	CARACTÉRISTIQUES	3
4.1	Description du camion malaxeur	3
4.2	Dimensions et Caractéristiques techniques	4
4.3	Identifiants de sécurité	4
5	INSTALLATION/NOUVEAU CHANTIER	5
5.1	Transport	5
5.2	Position et stationnement du camion malaxeur	5
5.3	Distance minimum à respecter et encombrement	5
5.4	Opérations préliminaires avant utilisation	5
5.5	Sécurité avant tout	5
5.6	Mise en service	5
5.7	Formation	6
6	RÉGLAGES	6
6.1	Réglage du camion malaxeur	6
6.2	Réglage du frein de stationnement	6
6.3	Réglage du siège du conducteur	6
7	INSTRUMENTS DE CONTRÔLE	6
7.1	Témoins et commandes du DB1200	6
7.2	Boîte des fusibles	6
7.3	Système hydraulique	7
7.4	Schéma électrique et hydraulique	7
7.4.1	<i>Schéma électrique</i>	7
7.4.2	<i>Schéma oléodynamique</i>	9
7.5.2		10
7.5	Fonctionnement et commandes	11
7.5.1	<i>Volant de conduite</i>	11
7.5.2	<i>Commutateur de démarrage</i>	11
7.5.3	<i>Compteur</i>	11
7.5.4	<i>Interrupteur feu tournant</i>	11
7.5.5	<i>Interrupteur feux de détresse</i>	11

	INDEX	Page
7.5.6	<i>Déviations clignotants</i>	11
7.5.7	<i>Commande feux et klaxon</i>	11
7.5.8	<i>Pédale accélérateur</i>	11
7.5.9	<i>Pédale frein</i>	11
7.5.10	<i>Levier frein de stationnement</i>	11
7.5.11	<i>Levier soulèvement tambour</i>	11
7.5.12	<i>Levier pour actionner les bras de la benne dentée</i>	11
7.5.13	<i>Levier pour actionner la benne dentée</i>	11
7.5.14	<i>Levier pompe hydraulique</i>	11
7.5.15	<i>Levier rotation tambour</i>	12
7.5.16	<i>Rotation poste de conduite</i>	12
7.6	Utilisation du camion malaxeur	12
7.6.1	<i>Démarrage du moteur</i>	12
7.6.2	<i>Arrêt moteur</i>	12
7.6.3	<i>Démarrage de la bétonnière</i>	12
7.6.4	<i>Autochargeur</i>	12
7.6.5	<i>Système hydraulique</i>	12
7.6.6	<i>Dans le chantier</i>	12
8	MAINTENANCE	12
8.1	Maintenance ordinaire et extraordinaire	13
8.1.2	<i>Maintenance journalière</i>	13
8.1.3	<i>Maintenance hebdomadaire</i>	13
8.1.4	<i>Maintenance à exécuter tous les 15 jours</i>	13
8.1.5	<i>Maintenance après 100 heures de travail</i>	13
8.1.6	<i>Maintenance après 2000 heures de travail</i>	13
8.2	Maintenance corrective	13
8.2.1	<i>Partie, Problème, Cause</i>	13
8.3	Maintenance système oléodynamique	14
8.3.1	<i>Contrôle pédale frein</i>	14
8.3.2	<i>Contrôle frein de stationnement</i>	14
8.3.3	<i>Contrôle pneus</i>	14
8.3.4	<i>Pièces de rechange</i>	14
9	MISE HORS SERVICE	14
9.1	Démontage	14
9.2	Démolition	14

1. INTRODUCTION

Ce Manuel est adressé au personnel responsable de l'utilisation du camion malaxeur puisqu'il fournit les informations relatives à la sécurité. Il est recommandé de le lire attentivement, surtout les paragraphes sur les avertissements et l'utilisation, de le conserver dans son étui, si possible à l'intérieur du camion de façon à l'avoir disponible pour toute consultation successive. Le camion malaxeur est équipé de dispositifs et systèmes de sécurité projetés et testés. La Société SILLA décline toute responsabilité en cas d'altération, remplacement et/ou modification agissant sur le fonctionnement du camion malaxeur.

Garantie: La garantie du camion malaxeur a la durée d'un an à partir de la date d'achat et se réfère aux pièces mécaniques et électriques de non consommation, à exclusion de produits comme ustensiles, sangles de transmission, liquides et lubrifiants.

Les pièces défectueuses ou qui ne fonctionnent pas parfaitement seront remplacées par le Personnel Technique de Silla suite à leur vérification. Les parties modifiées, faussées dans leur fonctionnement et caractéristiques, non utilisées de façon appropriée, non soumises à maintenance ordinaire et extraordinaire comme d'après les indications fournies dans ce Manuel ne rentreront pas sous cette garantie. La garantie est valide à l'intérieur de l'Union Européenne. L'utilisateur a des droits légaux au titre de la législation nationale en vigueur régissant la vente de biens de consommation et cette garantie ne porte pas atteinte aux susmentionnés droits.

2. MARQUAGE

Le camion malaxeur est identifié par une étiquette avec :

- Nom et adresse du producteur et/ou représentant légal en Europe; - Typologie camion; - Numéro de série ou d'immatriculation;
- Année de construction; - Poids du camion. – Puissance maximale assignée; - Rendement effectif en litres; - Poids de charge.

Pour assistance et informations /

pièces détachées, contacter:

SILLA *Macchine Edili e Stradali*

Via S.Gimignano , 96

53036 – POGGIBONSI (SI) - ITALIE

Tél. 0577 - 938051 Fax. 0577 – 981609

E mail: silla@temainf.it Site internet: www.sillaitaly.com

Ce Manuel d'utilisation et la documentation attachée est de propriété de la Société SILLA.

Toute reproduction (sous n'importe quelle forme ou moyen, y comprise la registration et la copie) complète et/ou partielle est absolument interdite sans autorisation écrite de la Société SILLA. En cas de perte ou destruction, même partielle, de ce Manuel, demander une copie complète directement à SILLA.



Attention ! : avertissements et indications à suivre systématiquement.

3. AVERTISSEMENTS GÉNÉRAUX



La sécurité relative à l'utilisation de ce camion malaxeur est garantie seulement pour les fonctions indiquées dans ce Manuel.

SILLA décline toute responsabilité en cas d'utilisation du camion malaxeur pour des buts non indiqués dans et non conformes aux instructions d'utilisation.

SILLA décline toute responsabilité aux effets de la sécurité, fiabilité et performance du camion malaxeur si les avertissements et les instructions fournis dans ce Manuel ne sont pas respectés, avec référence spécifique aux activités de: utilisation dans le chantier et sur la route (seulement pour les camions homologués), maintenance, mise à l'arrêt.

La sécurité relative à l'utilisation du camion malaxeur est garantie seulement pour les fonctions indiquées dans ce Manuel.

SILLA ne pourra pas être considérée responsable si le camion malaxeur est utilisé pour des buts non indiqués dans et non conformes aux instructions d'utilisation.

Pour les opérations de réparation, il est conseillé de toujours contacter le service d'assistance technique autorisé par la société productrice du camion. La responsabilité du bon fonctionnement du camion concerne seulement son utilisateur, au cas où le camion n'a pas été réparé ou entretenu correctement par du personnel spécialisé ou autorisé.

Pour les opérations de maintenance extraordinaire et réparation, il faut utiliser des pièces détachées originales. Pour les opérations de réparation, il est conseillé de toujours contacter le service d'assistance technique autorisé par la Société de fourniture du camion. La responsabilité du parfait fonctionnement du camion concerne seulement l'utilisateur au cas où le camion n'a pas été réparé ou maintenu correctement par du personnel spécialisé ou autorisé.

Ces opérations doivent être exécutées dans un endroit sécuritaire et avec des mesures appropriées, à moteur éteint, sans la clé dans le cadre d'allumage moteur pour éviter un démarrage injustifié (éventuellement par d'autres personnes) et avec le frein de stationnement tiré.

Le personnel autorisé à l'utilisation du véhicule doit être formé sur la correct utilisation du camion malaxeur, ses dispositifs de signalisation, le comportement et les actions pour l'utilisation appropriée du camion de façon à ne jamais compromettre son intégrité ou celle d'autrui.

L'équipement de protection prévu est déjà installé dans le camion, même si l'utilisateur devra personnellement le régler, comme par exemple, la position du siège du conducteur. Soumettre cet équipement de protection ainsi que le camion entier aux procédures de maintenance et inspection. Aussi, l'utilisateur devra être extrêmement prudent lorsque le tambour et la benne sont en mouvement. L'utilisateur est invité à réfléchir sur les possibles conséquences avant de s'approcher avec ses mains, surtout:

NE JAMAIS DEMARRER LE CAMION SANS LES CARTERS DE SÉCURITÉ;

NE JAMAIS DÉMONTER LES CARTERS SI LE CAMION EST DÉMARRÉ.

Le système d'éclairage de l'aire de travail et du camion doit éviter des zones d'ombre, des éblouissements fastidieux et de dangereux effets stroboscopiques.

Avant de commencer toute opération avec le camion malaxeur, vérifier qu'il n'y a personne dans l'aire de travail ni d'obstacles qui pourraient créer des dangers.

L'utilisateur doit avoir des vêtements appropriés pour sa sécurité et par rapport au type d'activité qu'il doit développer: gants de protection, couvre-oreilles, chaussures de sécurité, masque filtrant. Éviter d'avoir des bracelets ou autres vêtements qui peuvent rester pris quelque part.

Suivre les indications pour la sécurité: ne pas ouvrir ou nettoyer le camion malaxeur si le moteur est encore allumé et vérifier que personne ne puisse le démarrer par inadvertance. Utiliser les protections individuelles (gants de protection, couvre-oreilles, chaussures de sécurité, masque) pendant l'utilisation, l'assemblage et l'entretien du camion malaxeur.

Faire extrêmement attention aux parties en mouvement. – Avant de commencer à travailler, VÉRIFIER que : - dans l'aire de travail (5 mètres autour du camion malaxeur), il n'y a personne ni d'obstacles qui pourraient créer des dangers.

Suivre les instructions pour la sécurité au paragraphe IDENTIFIANTS DE SÉCURITÉ

4. CARACTÉRISTIQUES

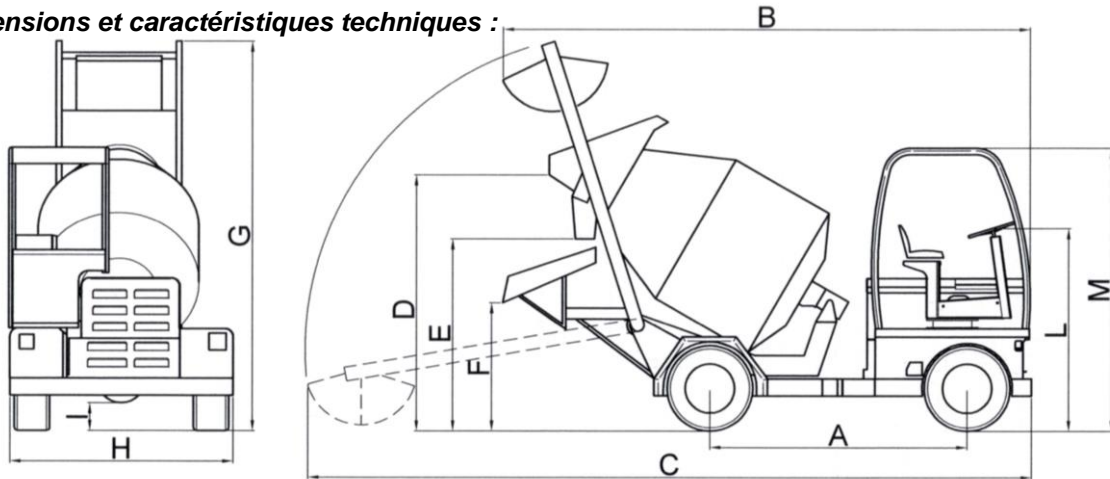

4.1 Description du camion malaxeur Les camions malaxeurs sont conçus pour les chantiers de construction, et ils sont projetés, produits, testés et vendus par SILLA. Ils sont conçus pour le chargement de matériaux inertes, pour mélanger et transporter le béton dans les chantiers de construction. Ils ont la caractéristique principale d'être très simples, solides et fiables. Le châssis est articulé, les 4 roues motrices lui permettent d'opérer sur différents types de terrain tout en garantissant sécurité et fiabilité dans le temps. Le bras chargeant automatique avec une benne dentée et le tambour de mélange déterminent la fiabilité du camion. Une rapide vérification dès le matin vous garantira un compagnon fiable et sécuritaire pour toute la journée de travail. Dans les jours de forte pluie ou en cas d'enneigement, il est conseillé d'éviter d'utiliser le camion malaxeur. Le poste de conduite donne une très bonne visibilité dans n'importe quelle position le camion se trouve et l'utilisateur a le contrôle total des commandes et du tableau diagnostique central.

4.2 Dimensions et caractéristiques techniques :

	DIMENSIONS (en mm)	DB 1200
A	PAS	1150
B	LONGUEUR MIN	4230
C	LONGUEUR MAX (avec benne à terre)	5140
D	HAUTEUR TRÉMIE	2065
E	HAUTEUR ENTONNOIR	1575
F	HAUTEUR MAX DE DECHARGEMENT	1220
G	HAUTEUR MAX	2970
H	LARGHEZZA MAX	1550
I	HAUTEUR MIN DU SOL	245
L	HAUTEUR VOLANT	2000
M	HAUTEUR CABINE	2930

CARACTÉRISTIQUES TECHNIQUES	DB 1200
CAPACITÉ TAMBOUR	1200Lt
RENDEMENT EFFECTIF	1000Lt
CAPACITÉ BENNE DENTÉE	90Lt
CAPACITÉ RESERVOIR EAU	170Lt
POIDS À VIDE	2450Kg
PORTÉE MAX (avc poids spécifique = 2,4)	2400Kg
TRANSMISSION MÉCANIQUE	Oui
MARCHE AVANT /ARRIÈRE	4/4 - 2/2
VITESSE MAX	22 Km/h
INCLINAISON DÉPASSABLE (pleine charge)	30%
FREINS	À tambour
PNEUS	11,5/80-15,3
PUISSANCE MAX	HP36/51
N. CYLINDRES	3/4
SYSTÈME DE REFROIDISSEMENT	Eau
CAPACITÉ RESERVOIR CARBURANT	30Lt

4.3 IDENTIFIANTS DE SÉCURITÉ
Limitations d'utilisation, espace, durée.

Le camion malaxeur a été projeté et

construit pour être utilisé à l'extérieur, dans les conditions climatiques indiquées au paragraphe 4.1. Le camion n'est pas en mesure d'être utilisé en souterrain, en présence de gaz et/ou poudres explosives (pas de protection Ex), dans des locaux fermés. Le camion malaxeur a été projeté et construit uniquement pour le transport de béton, sable, gravier, ciment, eau et ceci seulement pour le secteur de la construction (chantier de construction). Assurer les distances minimum à respecter du camion par rapport à son champ de fonctionnement et à l'aire de travail. Le camion malaxeur est équipé d'un attelage pour une remorque. Pour le bon rendement et la sécurité du camion, il est nécessaire que le poids attelable ne dépasse pas 1500 kilos. En cas contraire, SILLA décline toute responsabilité pour les endommagements potentiels qui peuvent en dériver. Ne jamais transporter de passagers. Le camion a été conçu pour transporter seulement son conducteur.

Il est dangereux de travailler sur des collines. Conduire toujours à basses vitesses, ne jamais se déplacer dans des descentes avec le moteur éteint ou bien avec la transmission au point mort.

Lorsqu'il fait noir, faire attention à l'aire de travail et se servir de tous les dispositifs d'éclairage à votre disposition.

Ne pas laisser le camion malaxeur sans surveillance dans les endroits publics. Installer des barrières autour de l'aire de travail pour ne pas laisser approcher les profanes.

En cas d'entretien, les bras de la benne pourraient soudainement tomber, installer donc une béquille de sécurité avant de travailler au-dessous d'eux. Le gazol est inflammable.

Avant de connecter ou déconnecter une composante électrique, assurer vous de bien connaître le système électrique.

Une mauvaise connexion peut causer des ruptures et des dommages.

Une batterie avec l'électrolyte gelé peut exploser lorsqu'elle est utilisée ou chargée. Ne pas utiliser donc le camion malaxeur quand sa batterie est gelée et ne pas la recharger. Pour éviter qu'elle congèle, garder la batterie complètement chargée.

L'électrolyte de la batterie est toxique et corrosif. Ne pas inhaler les gaz émis par la batterie. Garder l'électrolyte loin de vêtements, peau, bouche et yeux. Porter les lunettes de sécurité. Le camion malaxeur est connecté à la masse par le pôle négatif de la batterie.

Toujours connecter le pôle négatif de la batterie à la masse. Lorsque vous connectez la batterie, connectez en dernier le conducteur de la masse (-). Lorsque vous déconnectez la batterie, déconnectez en premier le conducteur de la masse (-).

L'huile est un déchet spécial qu'il faut éliminer au titre de la loi nationale en vigueur.



ATTENTION !!!!! Chaque utilisation du camion malaxeur différente de celles prévues et déclarées par le constructeur dans ce Manuel d'Utilisation sera considérée inappropriée. SILLA décline toute responsabilité au cas où l'utilisateur ne respecte pas ces instructions et utilise le camion pour de buts différents et non appropriés.



5. INSTALLATION / NOUVEAU CHANTIER

5.1 Transport Attention !! Pour décharger le camion malaxeur du container et pour éviter de l'endommager, **s'équiper d'un plan du même niveau du container**. Le toit ou la cabine sont démontés, il suffit donc de les réassembler, connecter le feu de détresse par son connecteur, tourner le rupteur de la batterie sur ON (parce que pendant le transport il est sur OFF) et se ravitailler en carburant.

La solidité du camion avec sa forme et dimensions garantissent un transport et un stockage sécuritaire et sans endommagements. Le poids du camion malaxeur est identifiable sur l'étiquette CE ; puisqu'il s'agit d'un poids important, faire bien attention pendant la phase de chargement et déchargement. S'assurer que le moyen de transport du camion malaxeur ainsi que les rampes de chargement ont les dimensions et portées adéquates. Toujours bloquer les roues du camion avec des cales avant de charger ou décharger le camion malaxeur de son moyen de transport.

Fixer les rampes au moyen de transport et les utiliser pour y conduire le camion malaxeur avec la plus grande vigilance. Arrêter le moteur, enlever la clé de démarrage, tirer le frein de stationnement et activer le rupteur. Enlever les rampes, bloquer les roues du camion malaxeur avec des cales et ancrer le camion à son moyen de transport. Le camion malaxeur n'a pas de points spécifiques pour l'ancrage, donc attacher le châssis avec des courroies. Le camion malaxeur est équipé des suivants accessoires :

- N.1 Manuel d'utilisation, maintenance et pièces détachées; - N.1 Manuel d'Instructions du Fabricant Moteur;
- N.1 Pompe manuelle pour engraisage; - N.1 Clé à broche pour le montage des roues;



Il est conseillé d'être bien vigilants pendant les opérations de chargement-déchargement et transport pour éviter dommages et dangers aux personnes et au camion malaxeur. Les dispositifs pour le chargement et le transport doivent être dimensionnés et homologués par rapport au poids à soutenir. Ne jamais soulever le camion malaxeur, c'est trop dangereux.

Suivre les identifiants de sécurité détaillés au paragraphe IDENTIFIANTS DE SÉCURITÉ.



5.2 Position et stationnement du camion malaxeur

Le camion malaxeur doit être positionné et stationné dans une zone appropriée du chantier, plate et avec possibilité de:

- Couverture - Lavage - Garage - Maintenance.

Prévoir dans cette zone: - Alimentation électrique; - Éclairage; - Alimentation hydrique; - Garantie de distance minimum à respecter autour du camion malaxeur (environ 2 mètres).



Le camion malaxeur doit se trouver dans un endroit sans gaz, matériaux explosifs et/ou hautement inflammables.

Suivre les identifiants de sécurité détaillés au paragraphe IDENTIFIANTS DE SÉCURITÉ. Interdiction d'utilisation du camion malaxeur au personnel non autorisé.



5.3 Distance minimum à respecter et encombrement

L'espace utile de travail nécessaire à une bonne utilisation et entretien du camion malaxeur est de minimum 5 mètres, ce qui correspond à la distance minimum à respecter autour du camion ; à l'intérieur de cette zone, il faut être très attentifs aussi bien vers les personnes que vers les objets et il faut éviter la présence d'obstacles pendant l'utilisation.

Les débris produits peuvent rendre glissant le poste de conduite. Utiliser l'équipement de protection individuelle comme les chaussures de sécurité et prévoir un nettoyage périodique du sol de la cabine.

Attention: l'utilisation d'additifs, shampoing ou produits de nettoyage pour le camion peuvent nuire à la santé du conducteur. Lire les avertissements relatifs au produit utilisé. Ces produits peuvent également modifier la qualité de la peinture du camion malaxeur et ruiner les parties oléodynamique: utiliser donc avec précaution.



5.4 Opérations préliminaires avant utilisation.

Utiliser les gants de protection pendant la préparation et mise en service.

Vérifier les différents niveaux de l'huile moteur, liquide des freins et embrayage, huile hydraulique.

Contrôler le ravitaillement en carburant pour éviter de devoir arrêter le travail. Contrôler la pression des pneus et leur état. Nettoyer les chaussures et les marches d'éventuelles boue et graisse avant de rentrer dans la cabine. Vérifier la parfaite visibilité du poste de conduite et que les plaquettes et les dispositifs de sécurité sont également bien visibles. Mettre des couvre-oreilles.

5.5 Sécurité avant tout. Tous les camions malaxeurs peuvent être dangereux. Lorsqu'un camion malaxeur est utilisé et maintenu correctement, il est extrêmement sécuritaire. Si on l'utilise de façon erronée, il deviendra par contre dangereux. Aussi bien sur ce Manuel que sur le camion malaxeur, vous trouverez des avertissements relatifs aux dangers potentiels et la façon pour les éviter.

En cas de doute, demander des explications à votre fournisseur ou à votre directe responsable. Ne pas travailler avec le camion malaxeur jusqu'au moment où vous êtes capables de le contrôler. Ne pas commencer un travail si vous n'êtes pas sûrs de votre sécurité ou celle des autres. Possibilité d'accidents en cas d'opérations non familières, sans avoir avant fait des tests, qui sont normalement faits dans des zones libres, loin des personnes et sur un terrain plat.

Suivre les identifiants de sécurité détaillés au paragraphe 4.3 IDENTIFIANTS DE SÉCURITÉ.

5.6 Mise en service



Avant de la mise en service du camion malaxeur, surtout s'il s'agit de sa première mise en service ou lorsqu'il est installé dans un nouveau chantier, il est nécessaire d'effectuer les suivantes vérifications selon ces avertissements techniques et suggestions :

- Vérifier le niveau de l'huile; - Vérifier la pression des pneus et leur état; - Vérifier la distance minimum à respecter et les aires de travail; - Vérifier que les barrières de protection sont correctement installées; - Vérifier que les identifiants et les avertissements sont présents sur le camion et facilement visibles; - Effectuer un test général de toutes les commandes mécaniques et électriques du camion, à vide pour vérifier l'efficacité et la fonctionnalité; - Vérifier les différents niveaux de l'huile moteur, liquide frein et embrayage, huile hydraulique; - Contrôler le ravitaillement en carburant pour éviter de devoir arrêter le travail.



5.7 Formation Avant d'utiliser le camion malaxeur, il est nécessaire de lire attentivement ce Manuel d'utilisation et apprendre les modes et les procédures pour opérer en sécurité.

6. RÉGLAGES

6.1 Réglage du camion malaxeur

À sa première utilisation sur le chantier, le camion malaxeur ne nécessite aucun réglage. Vérifier seulement les points définis au paragraphe : 5.4 Operations préliminaires avant utilisation.



Ne pas effectuer de réglages si le camion est en mouvement/travail. Suivre les identifiants de sécurité détaillés au paragraphe IDENTIFIANTS DE SÉCURITÉ. Chaque réglage et/ou variation des paramètres de sécurité/utilisation attribués au camion et effectués sans autorisation du personnel technique de SILLA ou non indiqués sur ce Manuel peuvent causer des problèmes de qualité au produit ainsi que d'importants dangers à l'utilisateur. SILLA décline toute responsabilité sur la fiabilité, la performance et la sécurité du camion malaxeur dans le cas de variations/altérations au camion et à ses paramètres de travail/sécurité.

6.2 Réglage du frein de stationnement.

Le réglage du frein de stationnement est fait directement par le levier du frein. Tourner la poignée du frein pour faire le réglage: dans un sens pour le tirer, dans l'autre pour le desserrer. Pour un réglage approprié, la force appliquée au levier du frein doit équivaloir à 10 kilos.



Ne pas « jouer » avec la poignée du frein pour éviter d'altérer son fonctionnement et qu'elle ne fonctionne pas correctement quand nécessaire.

6.3 Réglage du siège du conducteur

Réglage avant – arrière. Le siège peut être déplacé en avant et en arrière pour régler de façon appropriée la distance par rapport aux pédales : l'utilisateur doit être capable de pousser à fond sur les pédales tout en gardant son dos contre le dossier de l'assise. Pour régler la position, tirer le levier indiqué et faire glisser le siège dans la position désirée. Vérifier d'avoir bloqué le siège à la fin de l'opération.

7. INSTRUMENTS DE CONTRÔLE

7.1 Témoins et commandes du DB1200

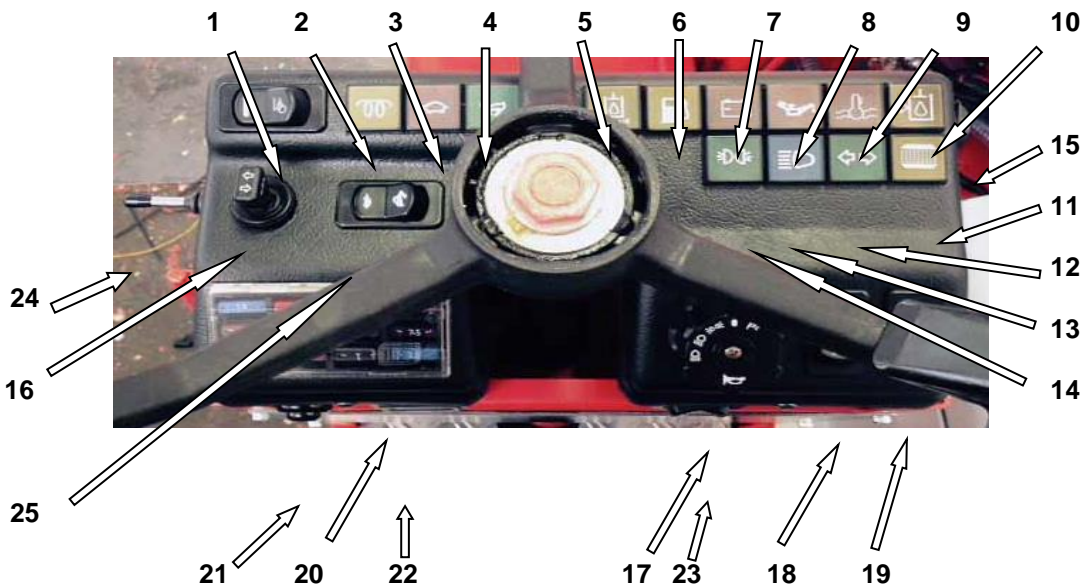

- | | | | |
|--------------------------------------|------------------------------------|-----------------------------|----------------------------------|
| 1- Interrupteur feu de travail | 2- Témoin mise en température | 3- Témoin marche lente | 4- Témoin marche rapide |
| 5- Témoin obstruction huile hydraul. | 6- Témoin carburant de réserve | 7- Témoin charge générateur | 8- Témoin niveau huile |
| 9- Témoin température eau | 10-Témoin niveau huile hydraulique | 11- Témoin filtre air | 12- Témoin clignotants direction |
| 13- Témoin feux de route | 14- Témoin feux de croisement | 15- Clé démarrage | 16- Interrupteur clignotants |
| 17- Commande feux et klaxon | 18- Interrupteur rotation feu | 19- Feux de détresse | 20- Boite fusibles |

21- Bouton démarrage moteur
 25- Interrupteur lent/rapide

22- Compteur

23- Déviation conduite

24- Commande avant/arrière

7.2 Boîte des fusibles DB1200

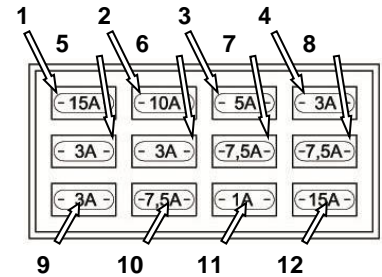
 1- +30 15A 2- +30 Batterie 10A 3- +30 Alimentation témoins 4- +15 Clé démarrage
 5- Alimentation feux de croisement 3A 6- Alimentation feux de croisement 3A
 7- Feux de croisement 7,5A 8- Feux de route 7.5A 9- Klaxon et avertisseur sonore 3A
 10- +15 Clé démarrage 7,5A 11- +15 Alternateur et autorisation marche arrière 1A
 12- Rotation feu 15A

7.3 Système hydraulique

Dès la première utilisation, remplir le réservoir d'eau: Levier 1 en position "A" Levier 2 en position "A".

Avec le réservoir plein : Levier 1 en position "B" Levier 2 en position "B" Levier 3 en position "B" pour rajouter de l'eau dans le tambour.

Levier 3 en position "A" pour laver avec la lance d'eau.

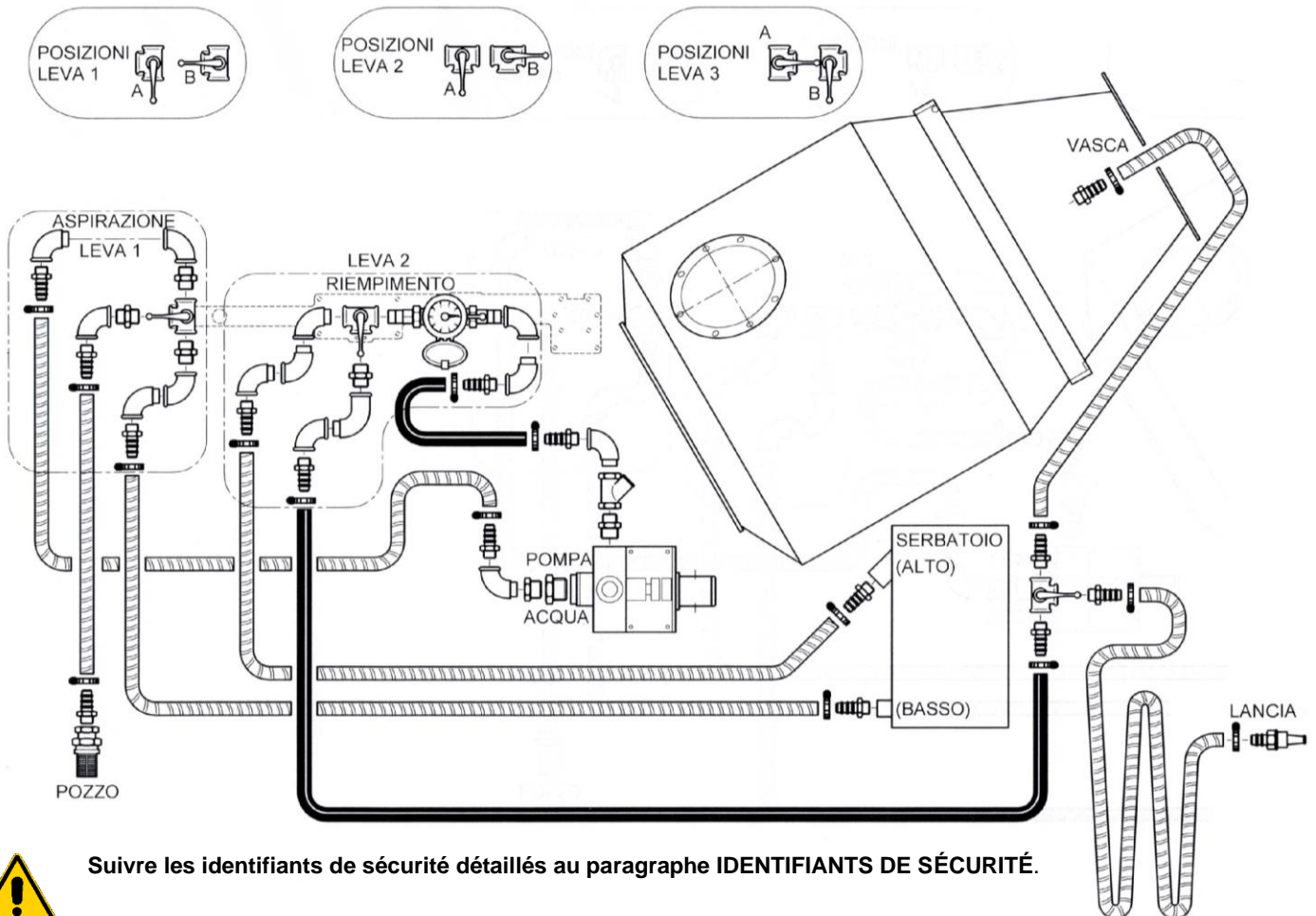
Levier 1 Position	Fonction	Levier 2 Position	Fonction	Levier 3 Position	Fonction
A	Aspiration du puits	A	Refoulement au réservoir	A	Lance lavage
B	Aspiration du réservoir	B	Refoulement au tambour	B	Tambour



Suivre les identifiants de sécurité détaillés au paragraphe IDENTIFIANTS DE SÉCURITÉ.

7.4 Schéma électrique et hydraulique
7.4.1 Schéma électrique

VOIR ANNEXES

7.4.2 Schéma oléodynamique

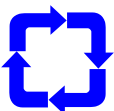
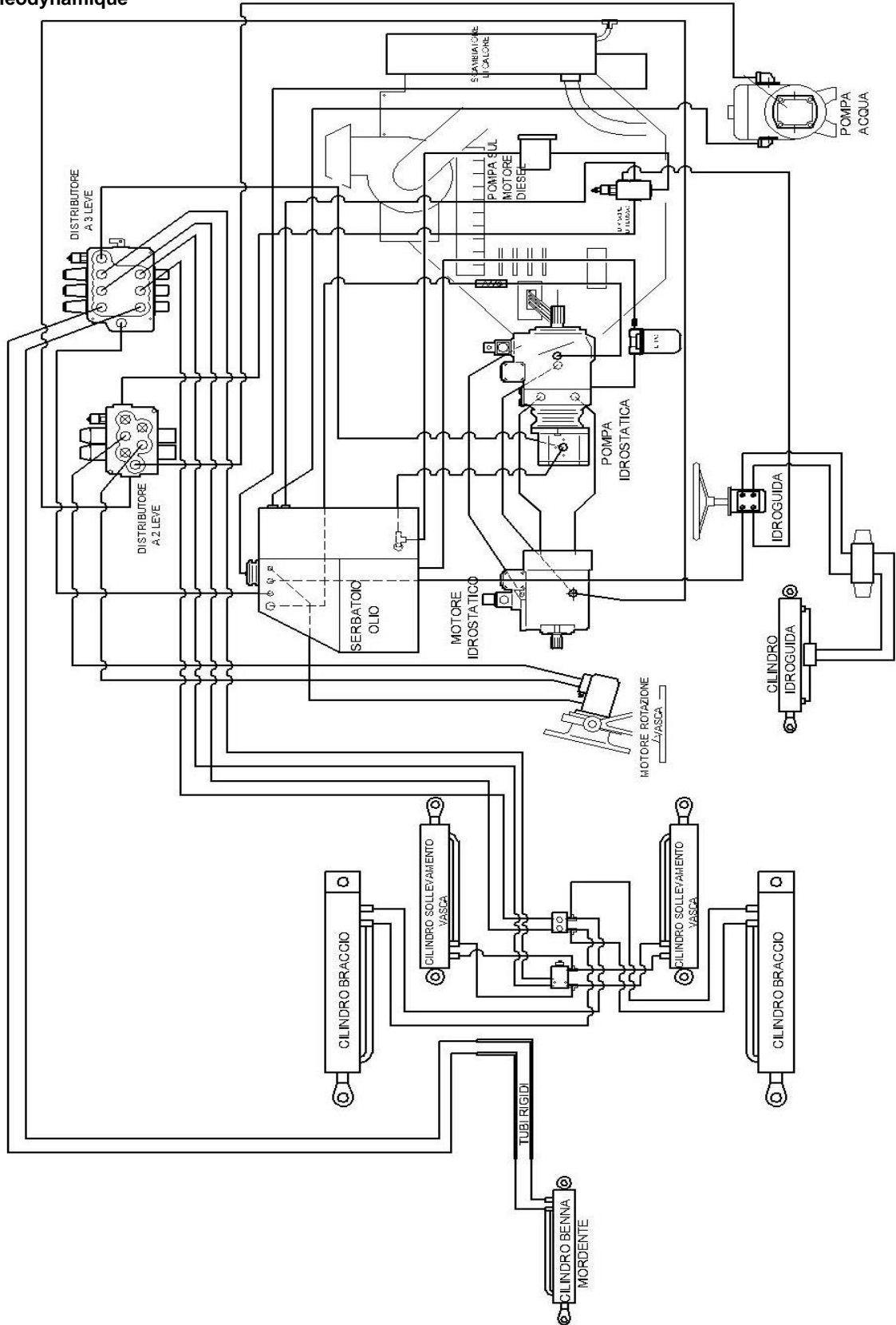

7.5 Fonctionnement et commandes

- 7.5.1 Volant conduite. Tourner le volant dans la direction souhaitée.

Servo-assisté par alimentation d'une pompe hydraulique qui agit par le martinet hydraulique situé sur le demi-châssis antérieur.

I services, volant, freins et mouvements oléodynamiques, donc :

Ne jamais conduire le camion malaxeur à moteur éteint !!!!

- 7.5.2 Commutateur de démarrage** Position "0" désactivée arrêt moteur. Position d'arrêt moteur. Avant d'arrêter le moteur, vérifier que le camion malaxeur a été arrêté et que le frein de stationnement a été tiré. Position "I" activée. Dans cette position, le commutateur connecte la batterie aux circuits électriques, avec exception des feux et des feux de détresse. Le feux et les feux de détresse sont toujours sous tension. La clé de démarrage revient dans cette position de façon automatique lorsqu'elle est relâchée des positions "II" et "III". Position "II" préchauffage. Avec des conditions climatiques froides, maintenir la clé dans cette position pour réchauffer les bougies au démarrage. Ne pas maintenir la position de préchauffage pour plus de 15 secondes. Position "III" de démarrage. Pour activer le démarreur et faire tourner le moteur.

Ne pas activer le démarreur pour plus de 20 secondes à la fois. Après chaque tentative de démarrage, laisser refroidir pour environ 2 minutes avant de répéter les opérations à partir de la position "II". Ne pas utiliser le démarreur avec des tensions supérieures à 14Volt.

Ne pas utiliser le démarreur pour déplacer le camion malaxeur.

- 7.5.3 Compteur** Indique les heures de travail du camion malaxeur avec clé activée, le contrôler pour déterminer les prochaines lubrifications et entretiens.
- 7.5.4 Interrupteur feu tournant** Active et désactive le feu tournant.
- 7.5.5 Interrupteur feux de détresse** Active et désactive les 4 clignotants.
- 7.5.6 Déviation clignotants** Active les clignotants de direction.
- 7.5.7 Commande feux et klaxon** Active les feux : au premier déclenchement, les feux de croisement et au deuxième les feux de route. Appuyer sur cet interrupteur aussi bien en position zéro, que 1 et 2 pour sonner le klaxon.

- 7.5.8 Pédale accélérateur** Appuyer sur la pédale accélérateur pour augmenter la vitesse du moteur, la relâcher pour la diminuer.

Utiliser la pédale accélérateur avec attention. Le camion malaxeur n'est pas une voiture de course!!!

- 7.5.9 Pédale frein** Appuyer sur la pédale frein pour ralentir ou arrêter le camion. Le frein de service fonctionne hydrauliquement par la pompe des freins. Les feux de stop doivent s'allumer lorsque les freins sont utilisés. Utiliser le camion malaxeur seulement si les feux de stop fonctionnent correctement.

- 7.5.10 Levier frein de stationnement** Pour activer le frein de stationnement, tirer le levier vers le haut. Pour le relâcher, pousser le levier vers le bas.

Actionner le levier pour tirer le frein de stationnement chaque fois qu'on quitte le poste de conduite du camion malaxeur.

Ne jamais partir avec le frein de stationnement tiré.

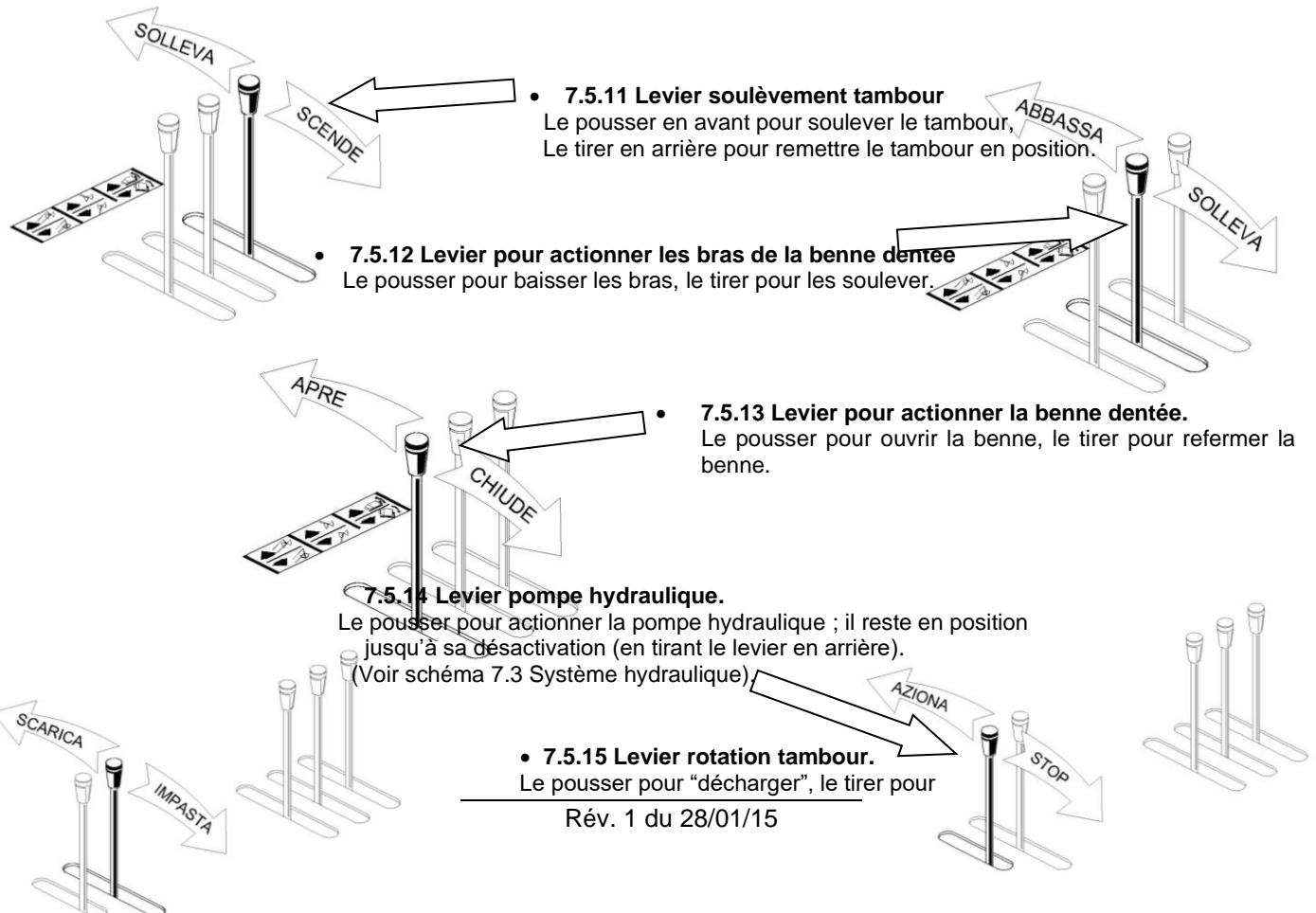

“mélanger”.



Toutes les opérations de maintenance et contrôle doivent être effectuées lorsque le camion malaxeur est arrêté avec le frein de stationnement tiré. Garder le camion éteint lorsqu'il n'est pas utilisé. Toujours exécuter un test de toutes les commandes à vide et vérifier

que tout fonctionne régulièrement. Vérifier que dans le périmètre de la distance à respecter il n'y a personne ou bien d'objets de dimensions compromettantes la sécurité.

7.5.16 Rotation poste de conduite En actionnant le levier sous le siège, le poste de conduite peut être tourné dans la direction du travail, de façon à suivre les manœuvres du tambour, des bras et de la benne dentée. Pousser le levier vers le bas et tourner manuellement le siège jusqu'au déclenchement à 180°, mais **faire attention** au bouton n°23 “déviation conduite” : appuyer sur ce bouton chaque fois qu'on change la direction du poste de conduite, sinon le volant fonctionnera à l'envers. Répéter les mêmes opérations pour conduire le camion dans le chantier.

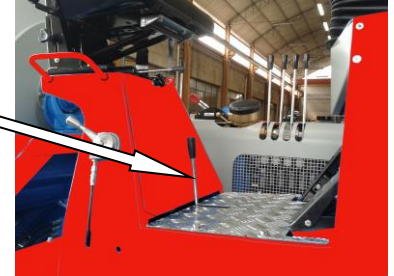

7. UTILISATION DU CAMION MALAXEUR

7.6.1 Démarrage du moteur - Vérifier que le frein à main est tiré. - Vérifier le niveau de l'huile dans le carter. - Vérifier qu'il y a assez de carburant dans le réservoir pour effectuer le travail. - Vérifier le niveau de l'huile hydraulique. - Accélérer à environ 3/4 de la course de la pédale pour activer le démarreur.

Attention! Lorsque le moteur est allumé, ne pas déconnecter les contacts de la batterie pour éviter de brûler le condenseur.

7.6.2 Arrêt moteur Mettre à zéro la commande de l'accélérateur manuel. Activer le dispositif d'arrêt.

7.6.3 Activer la bétonnière Pour mélanger, vu du poste de conduite, le tambour doit tourner en sens antihoraire.

- Pour décharger, il faut arrêter la fonction mélange, soulever le tambour et le faire tourner en sens horaire;
- Les manœuvres de démarrage et inversion de la rotation du tambour doivent être exécutées avec le moteur au minimum.

ATTENTION! À la fin de chaque cycle de travail, laver l'intérieur du tambour et y mettre une pelle de gravier pour éviter la formation d'incrustations de béton.

7.6.4 Autochargeur Ouvrir la benne dentée, positionner la benne sur les produits à mélanger à camion arrêté, fermer la benne et soulever ses bras pour décharger le matériel dans le trémie d'alimentation. Déplacer le camion seulement lorsque la benne est soulevée du terrain.



7.6.5 Système hydraulique En cas de gel, décharger toute l'eau du système, même de la pompe. Pour les manœuvres, voir “Schéma hydraulique” (7.4). Ne pas faire tourner la pompe eau à vide.

Le camion malaxeur est sous la complète responsabilité de l'opérateur qui est le seul autorisé à le manœuvrer.

Précautions spécifiques : **Ne pas** transporter de personnes; **Ne pas** faire tourner le tambour avec du béton dur;

Ne pas circuler avec le tambour soulevé ou avec le poste de conduite tourné vers le tambour;

Ne pas inverser brusquement le sens de rotation du tambour; **Ne pas** baisser la pelle quand la rallonge est attachée;

Ne pas insister sur les leviers de commande si leurs cylindres sont à fin de course;

Ne pas freiner ou braquer brusquement à haute vitesse; **Ne pas** tolérer la présence de personnes dans le rayon d'action du camion.

7.6.6 Dans le chantier. Soulever le tambour (pour décharger) seulement sur un terrain solide et plat.

Lorsque sur des terrains en pente, ne jamais positionner le camion malaxeur dans le sens longitudinal à la pente : risque de capotage si vous déchargez dans cette position.

Sur de pentes plus importantes, la bouche du tambour chargé est toujours en amont.

Effectuer le démarrage et l'inversion de la rotation du tambour seulement avec le moteur au minimum.

Laisser toujours le camion en sécurité, avec la benne au sol, le tambour baissé, le moteur arrêté sans la clé de démarrage et avec le frein de stationnement tiré. Toujours circuler avec le tambour aux épaules du poste de conduite.

NORMES DE SÉCURITÉ Pour travailler en sécurité et avec le maximum profit, le conducteur du camion malaxeur doit avoir bonne expérience de moyens mécaniques, connaître les différentes commandes et les caractéristiques opérationnelles et de stabilité du camion qui lui a été confié ainsi qu'être également prudent et attentif. Par paresse ou bien pour gagner quelques minutes, une manœuvre risquée peut provoquer un accident grave et la conséquente fermeture du chantier entier.

Ne jamais remorquer le camion malaxeur sur les routes sans une remorque appropriée.

8. MAINTENANCE Le camion malaxeur ne demande pas une maintenance particulière. Les solutions techniques et les composants utilisés réduisent les interventions d'entretien.

Il est conseillé en tout cas d'exécuter une série d'opérations au but de garantir la sécurité, la fiabilité et l'efficacité du camion malaxeur dans le temps.



Pendant la maintenance Intervenir sur le camion seulement après l'avoir positionné/stationné dans la zone définie au paragraphe 5.2 “Position et stationnement du camion malaxeur ». En cas de problèmes de type mécanique ou électrique, s'adresser au personnel autorisé. Si le camion est hors service pour pannes, maintenance ou réparation, signaler son état par des panneaux et ôter la clé de démarrage. Toujours utiliser l'équipement de protection individuelle pendant les réparations et le remplacement des éléments du camion. Les interventions sur le système électrique doivent être exécutés exclusivement par le personnel spécialisé et autorisé. Les interventions sur le moteur doivent être exécutés exclusivement par le personnel spécialisé et autorisé. Ne pas introduire mains, bras ou

autres parties du corps en proximité de la zone de manutention et transmission. Utiliser un dispositif approprié pour nettoyer les possibles déchets (brosse, etc.):

Ne jamais utiliser vos mains! Une régulière maintenance des parties mécaniques et électriques rallonge la vie du camion malaxeur et assure les meilleures performances et une sécurité élevée.

8.1 Maintenance ordinaire et extraordinaire. Dans la période de rodage (50 heures). Ne pas forcer le moteur et éviter d'exploiter le camion de façon trop intensive. Nettoyer le filtre de décharge de l'huile hydraulique après les 20 premières heures. Vérifier les potentielles fuites d'huile hydraulique, huile freins, huile commande embrayage et les lubrifiants des différents groupes mécaniques. Vérifier le couple de tous les boulons, surtout ceux des bandages des roues après les 20 premières heures. Remplacer l'huile moteur et exécuter les autres opérations prévues par le fabricant du moteur (*voir le manuel d'instructions du moteur attaché à ce manuel d'utilisation*).

Exécuter toutes les opérations de maintenance journalière, hebdomadaire et les suivantes indiquées ci-après.

8.1.2 Maintenance journalière à faire à la fin de chaque journée de travail Éliminer toute anomalie évidente.

Bien nettoyer l'intérieur du tambour pour éviter la formation d'incrustations. Laver avec un jet d'eau puissant l'extérieur du camion pour éliminer tout résidu. Graisser les points de lubrification, avec le moteur éteint et le tambour en position de repos. Bien vérifier l'état des pneus. Vérifier l'état des freins. Nettoyer le poste de conduite d'éventuels déchets.

Attention: ne pas laver les parties électriques et de commande avec des jets à haute pression.

8.1.3 Maintenance hebdomadaire

Vérifier les niveaux de l'huile des freins, huile commande embrayage, huile hydraulique à moteur éteint et bras baissés.

Toujours se rappeler que l'huile est un déchet spécial à gérer selon la loi en vigueur.

Vérifier le niveau du liquide de la batterie. Vérifier la tension de la sangle de la vanne soufflante.

Laver le filtre air moteur et vérifier le niveau de l'huile dans le bac. Vérifier l'état de sangles de transmission.

8.1.4 Maintenance à exécuter tous les 15 jours Vérifier la course à vide de la pédale du frein, valeur normale : 20/25mm.

Vérifier la course du levier du frein de stationnement : il doit se bloquer avec un effort non inférieur à 10 kilos.

Nettoyer le filtre de décharge de l'huile hydraulique et le bouchon d'évent du réservoir.

8.1.5 Maintenance à exécuter après 100 heures de travail Remplacer l'huile moteur (voir les instructions du fabricant).

Remplacer la cartouche du filtre carburant. Remplacer les cartouches du filtre d'aspiration à l'intérieur du réservoir de l'huile hydraulique.

8.1.6 Maintenance à exécuter après 2000 heures de travail Remplacer les 2 cartouches du filtre d'aspiration du réservoir.

Remplacer l'huile hydraulique après avoir nettoyé le bouchon magnétique de vidange.

Remplacer le filtre de décharge de l'huile.

Toujours se rappeler que l'huile est un déchet spécial à gérer selon la loi en vigueur.

8.2 Maintenance corrective

Toute autre opération de maintenance corrective (extraordinaire et réparations) doit être effectuée par du personnel autorisé.

8.2.1 Partie, Problème et Cause

PARTIE	PROBLÈME	CAUSE
Embrayage	Elle ne s'enclenche pas	Régler la vis sur le levier de déclenchement Manque ou fuites d'huile dans sa commande
	Elle n'enclenche pas lorsqu'on y appuie dessus	Pompe ou cylindre de commande durs
Freins hydrauliques	Insuffisants	Manque d'huile ou huile insuffisante
		Bulle d'air dans le circuit
		Pompe freins avec garnitures usées
		Le flexible gonfle sous pression
	Ils se bloquent	Disques des freins usés
		Pompe ou cylindres bloqués
Conduite hydraulique	Volant dur	Vanne pression max à régler
		Cartouche filtre d'aspiration bouchée
		Niveau d'huile insuffisant
		Fuites d'huiles ou bulles d'air dans le circuit
		Obstruction dans le tube d'aspiration
Frein de stationnement	Insuffisant	Pompe usée
		Bloc du levier à main à régler
		Tirants de commande à régler
Tambour	Il tourne lentement lorsque chargé	Disques frein usés
		Régler la vanne de pression max
		Cartouche du filtre d'aspiration bouchée
		Niveau d'huile insuffisant
		Obstruction dans le tube d'aspiration
	Il tourne de façon irrégulière	Pompe usée
		Régler la vanne de pression max
		Cartouche du filtre d'aspiration bouchée
		Niveau d'huile insuffisant
		Obstruction dans le tube d'aspiration
		Pompe usée
		Béton en train de durcir, si à tambour chargé
		Importantes incrustations internes, si à tambour vide

PARTIE	PROBLÈME	CAUSE
Autochargeur	Il monte par déclenchements ou avec difficulté	Régler la vanne de pression max
		Cartouche du filtre d'aspiration bouchée
		Niveau d'huile insuffisant
		Obstruction dans le tube d'aspiration
		Pompe usée
Benne	Elle se referme sans force	Régler la vanne de pression max
		Cartouche du filtre d'aspiration bouchée
		Niveau d'huile insuffisant
		Obstruction dans le tube d'aspiration
		Pompe usée
Huile hydraulique	Elle se surchauffe	Qualité d'huile non appropriée
		Niveau d'huile insuffisant
		Vannes de pression max bloquées
		Pompe usée
		Pas de retour automatique des leviers de distribution
		Excessive demande sur les leviers de la part de l'opérateur, avec les cylindres déjà en fin de course
Système hydraulique	Il n'aspire pas l'eau	Crépine d'aspiration bouchée
		Infiltrations d'air dans le tube d'aspiration

Pour d'autres problèmes non indiqués dans cette liste, contacter l'Assistance Technique de SILLA.



ATTENTION !!!!! SILLA décline toute responsabilité lorsque le camion malaxeur n'est pas soumis à maintenance selon les procédures et les instructions fournies dans ce Manuel et si on n'utilise pas de pièces de rechange et accessoires originaux et appropriés.

8.3 Maintenance système oléodynamique Protégé contre la poussière et les infiltrations, il ne demande pas un entretien spécifique sauf les vérifications sur son niveau, mais il exige une propreté scrupuleuse de l'huile. Pour remplacer les 2 filtres à cartouche à l'intérieur du réservoir, il faut vidanger l'huile et enlever le couvercle. Utiliser seulement des conteneurs propres et les remplir d'huile par un entonnoir équipé de filtre. Toute autre intervention sur le système doit être exécutée seulement par du personnel spécialisé et avec les équipements adéquats.

8.3.1 Contrôle pédale frein La course à vide de la pédale est comprise entre 20 et 25mm.

8.3.2 Contrôle frein de stationnement Le levier de commande doit se bloquer avec un effort non inférieur à 10 kg.

8.3.3 Contrôle pneus Pression normale d'exercice 3,5Atm. Lorsqu'on travaille sur des terrains accidentés, il est conseillé de lester les pneus par un liquide antigel approprié.

8.4 Pièces de rechange Pour demander les différentes composantes en pièces de rechange, demander la composante à la société fournisseur et/ou fabricant en indiquant le modèle du camion, son numéro d'immatriculation, la typologie du camion, la description de la composante demandée, la quantité, les caractéristiques principales.

9. MISE HORS SERVICE

Si le camion n'est pas utilisé pendant longtemps (par exemple, pour la période des vacances), il est conseillé de suivre les suivantes instructions:

Bien nettoyer tout le camion de poussière, incrustations et saletés en général.

Laver l'intérieur du tambour.

Nettoyer les possibles incrustations de béton sans donner des coups au camion avec des objets tels que marteaux et pelles.

Lubrifier les organes sujet de grippage ainsi que les composantes mécaniques sujet d'oxydation.

Positionner le camion dans un endroit sec et bien ventilé ou sous une couverture en nylon.

9.1 Démontage

Avant toute opération de démontage, déconnecter la batterie.

Déconnecter toutes les composantes électriques et mécaniques.

Démonter les organes de transmission, ponts, moteur et freins.

Démonter les parties oléodynamiques distributeur, tubes, cylindres, pompe, conduite hydraulique.

Déconnecter et démonter toutes les autres composantes mécaniques et les roues.

9.2 Démolition

Les matériaux qui composent le camion sont :

Acier verni, aluminium et autres composantes métalliques. Matériaux plastiques. Matériaux oléodynamiques. Câbles, moteurs, batterie et composantes électriques.



Il est conseillé d'éliminer ces matériaux et de ne pas les disperser dans l'environnement, mais de les envoyer aux centres de collecte et élimination au titre de la loi nationale en vigueur.

11. FORMULAIRE DEMANDE GARANTIE

Type de camion	N° immatriculation
----------------	--------------------

NOTICE IMPORTANTE

Ce formulaire doit être rempli et cacheté par le Vendeur au moment de l'achat du camion. Le Vendeur, ou bien l'Acheteur, devra l'envoyer par Lettre Recommandée au Service Assistance SILLA dans les 3 jours qui suivent l'achat, en attachant une copie du bulletin de livraison ou de la facture.

La transmission de ce formulaire avec en attaché une copie du document de transport ou de la facture est une condition nécessaire au fin de la garantie.

La Société SILLA décline toute responsabilité en absence de transmission des documents ci-dessus mentionnés.

Date

Cachet et Signature du Vendeur

A l'attention de:

SILLA *Macchine Edili e Stradali*

Via S.Gimignano , 96 - 53036 – POGGIBONSI (SI) – ITALIA

11.1 CONDITIONS DE GARANTIE

Par garantie, on entend la réparation et/ou remplacement des parties défectueuses dès la fabrication. On exclut le remplacement intégrale du camion.

La garantie est valable 1 ans à partir de la date de livraison du camion à l'utilisateur, faisant donc foi la date indiquée sur le Formulaire Demande Garantie.

Les matériaux considérés défectueux devront être envoyés auprès de notre Société, franco rendu au point de destination, et après agrément technique, le matériel reconnu sera renvoyé en port du.

La garantie expire lorsque:

- Modifications, réparations et altérations sont effectuées sur le camion de la part de l'Acheteur sans préalable autorisation de SILLA.
- Le camion n'est pas utilisé et assemblé conformément aux instructions de ce Manuel.
- Les composantes électriques ne sont pas sous garantie, puisqu' une mauvaise connexion de la part de l'utilisateur et/ou les problèmes d'alimentation peuvent endommager ces mêmes composantes.

Toute réparation sous garantie n'interrompt pas la période de la garantie.

-
- **Il est conseillé aux Vendeurs d'indiquer le numéro d'immatriculation du Camion Malaxeur sur le bulletin de livraison et sur la facture.**



DATA	MANUTENZIONE	SOSTITUZIONI	VERIFICA	NOME	FIRMA
------	--------------	--------------	----------	------	-------

DATE	MAINTENANCE	REPLACEMENT	CONTRÔLE	NOM	SIGNATURE